



FAHRERSITZ-HOCHHUBWAGEN L14 RW | L16 RW

TRAGFÄHIGKEIT 1400 - 1600 KG | BAUREIHE 1174

Sicherheit

Leistungsfähigkeit kombiniert mit höchster Sicherheit. Das Linde Load Management System berechnet automatisch die individuelle Resttragfähigkeit, warnt den Fahrer und deaktiviert die Hubfunktion, wenn der Grenzbereich erreicht wird. Das effiziente Bremssystem und die 4-Punkt-Auflage garantieren sicheres Lasthandling und Stabilität. Der Fahrer ist jederzeit geschützt innerhalb der Fahrzeugkontur. Ein Fahrerschutzdach gewährleistet zusätzliche Sicherheit.

Leistungsstärke

Effizienz ist eine der vielen Stärken des Fahrzeugs mit einem 3 kW Drehstrom-Fahrmotor, einer Fahrgeschwindigkeit von bis zu 12 km/h, Tragfähigkeiten von 1400 kg bis 1600 kg und einer Hubhöhe von bis zu 6,2 m.

Komfort

Die 90° Sitzposition und eine gepolsterte Armablage stellen eine ergonomische Arbeitsumgebung mit intuitivem Zugang zu allen Bedienelementen dar. Durch die individuelle Einstellbarkeit des

Sitzes und eine verstellbare Bodenplatte lässt sich das Fahrzeug optimal an die Bedürfnisse des Bedieners anpassen.

Zuverlässigkeit

Bewährte Technik, vereint mit robusten Komponenten, ergibt ein Fahrzeug auf das man sich verlassen kann. Der Motor und die elektronischen Bauteile liegen gut geschützt im robusten Fahrzeugchassis. Bei der Initialhubversion (optional) wird die Bodenfreiheit vergrößert, um Steigungen und Ladebrücken einfach zu befahren. All dies garantiert ein sicheres, effizientes und produktives Lasthandling über eine lange Lebensdauer.

Service

Mit Hilfe der CAN-Bus Struktur können sämtliche Fahrzeugdaten ausgelesen werden. Auch die leichte Zugänglichkeit aller Komponenten und die wartungsfreie Drehstromtechnik tragen zur hohen Verfügbarkeit des Fahrzeugs bei.

TECHNISCHE DATEN

(gemäß VDI 2198)

Kenzeichen	1.1	Hersteller (Kurzbezeichnung)		LINDE	LINDE
	1.2	Typzeichen des Herstellers		L16 RW	L16 RW
	1.3	Antrieb		Batterie	Batterie
	1.4	Bedienung		Sitz	Sitz
	1.5	Tragfähigkeit/ Last	Q (t)	1,4	1,6
	1.6	Lastschwerpunktabstand	c (mm)	600	600
	1.8	Lastabstand	x (mm)	724 (645)	724 (645)
	1.9	Radstand	y (mm)	1603	1603
	Gewichte	2.1	Eigengewicht	(kg)	1616 (1697)
2.2		Achslast mit Last vorn/hinten	(kg)	1174/1842 (1227/1870)	1190/2026 (1243/2054)
2.3		Achslast ohne Last vorn/hinten	(kg)	1066/550 (1119/578)	1066/550 (1119/578)
Räder / Fahrwerk	3.1	Bereifung		V + P / P	V + P / P
	3.2	Reifengröße, vorn		Ø 254 x 102	Ø 254 x 102
	3.3	Reifengröße, hinten		Ø 85 x 60	Ø 85 x 60
	3.4	Zusatzräder (Abmessungen)		Ø 140 x 50	Ø 140 x 50
	3.5	Räder, Anzahl vorn/hinten (x = angetrieben)		1x + 1/4	1x + 1/4
	3.6	Spurweite, vorne	b ₁₀ (mm)	699	699
	3.7	Spurweite, hinten	b ₁₁ (mm)	380	380
Grundabmessungen	4.2	Höhe Hubgerüst eingefahren	h ₁ (mm)	2365	2365
	4.3	Freihub	h ₂ (mm)	150	150
	4.4	Hub	h ₃ (mm)	3744	3744
	4.5	Höhe Hubgerüst ausgefahren	h ₄ (mm)	4264	4264
	4.6	Initialhub	h ₅ (mm)	(-125)	(-125)
	4.7	Höhe über Schutzdach (Kabine)	h ₆ (mm)	2260	2260
	4.8	Sitzhöhe / Standhöhe	h ₇ (mm)	1166	1166
	4.10	Höhe Radarme	h ₈ (mm)	80	80
	4.15	Höhe gesenkt	h ₁₃ (mm)	86	86
	4.19	Gesamtlänge	l ₁ (mm)	2187	2187
	4.20	Länge einschließlich Gabelrücken	l ₂ (mm)	1037	1037
	4.21	Gesamtbreite	b ₁ /b ₂ (mm)	970	970
	4.22	Gabelzinkenmaße DIN ISO 2331	s/e/l (mm)	71x180x1150	71x180x1150
	4.24	Gabelträgerbreite	b ₃ (mm)	780	780
	4.25	Gabelaußenabstand	b ₅ (mm)	560	560
	4.32	Bodenfreiheit Mitte Radstand	m ₂ (mm)	30 (20)	30 (20)
	4.33	Lastabmessungen b ₁₂ x l ₆	b ₁₂ x l ₆ (mm)	800 x 1200	800 x 1200
4.34	Arbeitsgangbreite bei vorgegebenen Lastabmessungen	A _{st} (mm)	2618	2618	
4.35	Wenderadius	W _e (mm)	1796	1796	
Leistungsdaten	5.1	Fahrgeschwindigkeit mit/ohne Last	(km/h)	10/12	10/12
	5.2	Hubgeschwindigkeit mit/ohne Last	(m/s)	0,144 / 0,447 (0,045 / 0,088)	0,144 / 0,447 (0,045 / 0,088)
	5.3	Senkgeschwindigkeit mit/ohne Last	(m/s)	0,343 / 0,342 (0,076 / 0,072)	0,343 / 0,342 (0,076 / 0,072)
	5.8	Max. Steigfähigkeit mit/ohne Last	(%)	13,0 / 20,0 (12,0 / 20,0)	13,0 / 20,0 (12,0 / 20,0)
	5.9	Beschleunigungszeit mit/ohne Last	(s)	5,6 / 4,7	5,6 / 4,7
	5.10	Betriebsbremse		elektromagnetisch	elektromagnetisch
Antrieb / Motor	6.1	Fahrmotor, Leistung S2 60 min	(kW)	3	3
	6.2	Hubmotor, Leistung bei S3 15%	(kW)	3,2	3,2
	6.3	Batterie nach DIN 43531/35/36 A,B,C,nein		nein	nein
	6.4	Batteriespannung / Nennkapazität K5	(V)/(Ah)	24 / 345 / 375	24 / 345 / 375
	6.5	Batteriegewicht (± 5%)	(kg)	288	288
	6.6	Energieverbrauch nach VDI-Zyklus	(kWh/h)	1,41	1,41
	6.7	Umschlagleistung	(t/h)	67,2	67,2
	6.8	Energieverbrauch bei Umschlagleistung	(kWh/h)	2,08	2,08
Sonst.	8.1	Ausführung des Fahrantriebs		LAC	LAC
	10.7	Schallpegel, Fahrerohr lpAZ (Fahrerplatz)	(dB(A))	65	65

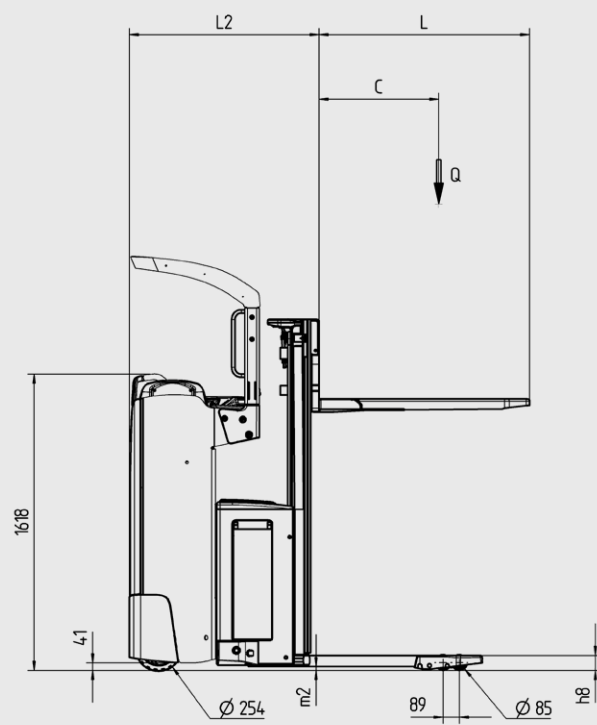
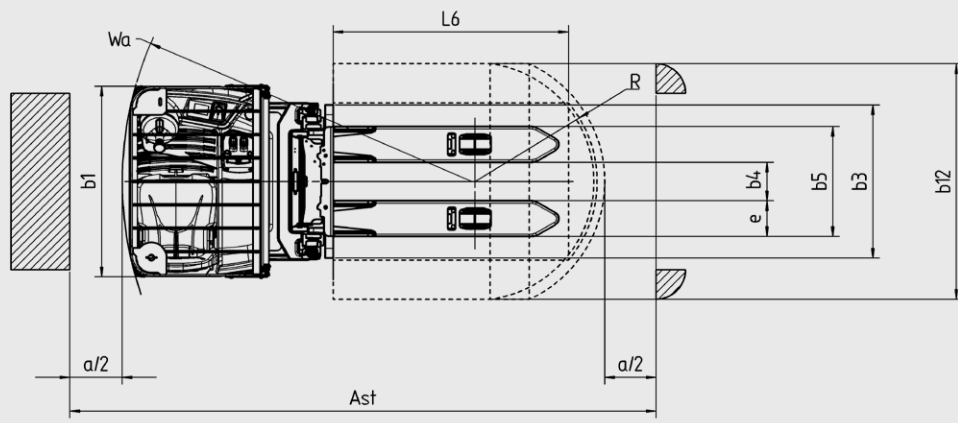
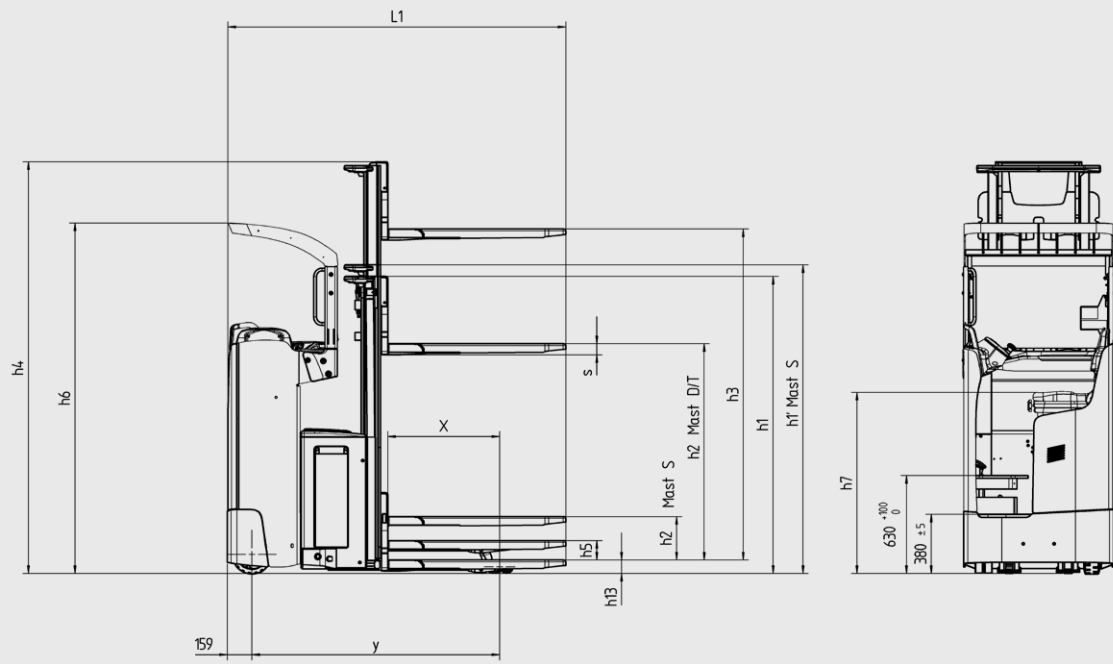

SERIENAUSSTATTUNG / SONDERAUSSTATTUNG

SERIENAUSSTATTUNG

Breites Chassis 970 mm
Schlüsselschalter oder PIN-Code
Multifunktions-Farbdisplay mit Linde Load Management sowie mit Anzeige von Betriebsstunden, Wartung, Batteriezustand und Fehlercode-Anzeige
Elektrische Lenkung
Automatische Geschwindigkeitsreduzierung bei Kurvenfahrt
ECO-Modus mit bis zu 12% Energieeinsparung
3 kW Drehstromfahrmotor (wartungsfrei)
Anzeige der Stellung des Antriebsrades
Seitlicher Batteriewechsel 3 PzS mit ergonomischer Batterieverriegelung (l ₂ = 1037 mm)
CAN-Bus Technologie
Fahrerschutzdach
Soft Landing der Gabelzinken
Niveaueausgleich
Antriebsrad aus Polyurethan
Tandem-Lastrollen aus Polyurethan
Chassis für Radarmbreiten von 560 und 680 mm
Ausführung bis -10° C

SONDERAUSSTATTUNG

Initialhub (h ₅ = 125 mm)
Lift-Speed-Booster (bis zu + 40 % Hubgeschwindigkeit)
Antriebsrad: Vollgummi, Nicht-kreidend, Wet-Grip
Lastrollen: Tandem Polyurethan, abschmierbar
Seitlicher Batteriewechsel 4 PzS mit ergonomischer Batterieverriegelung (l ₂ = 1112 mm)
Kunstledersitz und Sitzheizung
Kopfstütze
Verschiedene Standard- u. Duplex-Hubmaste mit maximaler Hubhöhe = 6216 mm
Mastdurchgreifschutz aus Polycarbonat oder Drahtgitter
Geschwindigkeitsreduzierung bei abgesenkten Gabelzinken
Alternative Gabelträgerlänge/-dicke: 950 mm oder 1150 mm / 71 mm oder 55 mm (für Handling von Gitterboxen)
Linde BlueSpot™
Warnblitzleuchte
Halterung für DIN A4 und Panoramaspiegel
Halterung für Datenterminal inkl. 24V Spannungsversorgung
Mobiler Batteriewagen oder Wechselstand
Kühlhausausführung bis - 35° C
Weitere Sonderausstattungen auf Anfrage

Linde Connected Solutions (Connect:)

ac: access control (PIN oder RFID Chip),
an: usage analysis und dt: crash detection

Datentransfer Online

Datentransfer WIFI

Bluetooth USB Stick

Li-Ionen Batterien:

Passend für 4 PzS Batterieraum: 4,5 kWh und 9 kWh (205 Ah und 410 Ah)

24V Li-Ionen Ladegerät:

225A: Ladezeiten 1h 30min (4,5 kWh) und 2h 40min (9,0 kWh)

MASTTABELLE

Hubmast 1,4 und 1,6 t (in mm)		1844 S	2344 S	2844 S	3244 S	3744 S	4144 S	4644 S	1844 D	2344 D
Hubgerüst eingefahren	h ₁	1415	1665	1915	2115	2365	2565	2815	1415	1665
Hubgerüst eingefahren (mit Freihub 150 mm)	h _{1r}	1490	1740	1990	2190	2440	2640	2890	/	/
Freihub	h ₂	150	150	150	150	150	150	150	895	1145
Hub	h ₃	1844	2344	2844	3244	3744	4144	4644	1844	2344
Hubgerüst ausgefahren	h ₄	2364	2864	3364	3764	4264	4664	5164	2364	2864

Hubmast 1,4 und 1,6 t (in mm)		2844 D	3244 D	3744 D	4266 T	4716 T	5466T	6216T
Hubgerüst eingefahren	h ₁	1915	2115	2365	1915	2065	2315	2565
Hubgerüst eingefahren (mit Freihub 150 mm)	h _{1r}	/	/	/	/	/	/	/
Freihub	h ₂	1395	1595	1845	1395	1545	1795	2045
Hub	h ₃	2844	3244	3744	4266	4716	5466	6216
Hubgerüst ausgefahren	h ₄	3364	3764	4264	4786	5236	5986	6736

Andere Mastausführungen auf Anfrage / S = Standard, D = Duplex, T = Triplex



PRODUKTINFORMATIONEN

Hubsystem

- Präzise, mühelose Einzelhebelsteuerung aller Mastbewegungen
- Sanftes Absetzen der Gabelzinken (Soft Landing)
- Initialhub unabhängig von Haupthub bedienbar
- Max. Hubhöhen von bis zu 6200 mm
- Maximale Tragfähigkeit: 1600 kg



Linde Load Management

- Berechnung des Lastgewichts und Hubhöhe in Echtzeit
- Anzeige der maximalen Hubhöhe für die aufgenommene Last
- Informationen auf einem Blick auf dem breiten Multifunktionsdisplay ablesbar
- Akustische und optische Warnung bei Erreichen des Gefährdungsbereiches

Handling

- Chassisbreite $b_1 = 970$ mm
- Höhe des Initialhubs = 125 mm
- Hohe Sitzposition für optimale Sicht
- Stabile 4-Punkt-Auflage

Batterien

- 24 V Batterien von 345 Ah (3 PzS) bis 500 Ah (4 PzS)
- 24 V Batterien, hohe Ausführung, von 420 Ah (3 PzS) bis 620 Ah (4 PzS)
- Li-ION Batterien mit 4,5 kWh (205 Ah) und 9,0 kWh (410 Ah)

Fahreigenschaften

- Kompaktes Lenkrad
- Lenkwinkelabhängige Fahrgeschwindigkeit
- ECO-Modus mit bis zu 12% Energieeinsparungen



Arbeitsplatz und Display

- Multifunktions-Farbdisplay mit einfacher Menüführung
- Fahrzeugzugang mit Schlüssel oder PIN-Code
- DIN A4 Klemmbrett, Warnblitzleuchte, Panoramaspiegel als Option
- Leicht erreichbarer Notausschalter

Ergonomie

- Ergonomische 90° Sitzposition
- Gepolsterte Armablage und intuitiver Zugang zu allen Bedienelementen
- Drei unabhängige Einstellungsmöglichkeiten: Einstellbare Neigung der Rückenlehne, anpassbare Länge, flexible Gewichtseinstellung
- Verstellbare Bodenplatte für einfachen Zugang

Doppel- oder Einzelpedal

- Nahtloses und müheloses Umschalten zwischen Vorwärts- und Rückwärtsfahren, für hervorragende Traktion
- Der linke Fuß des Fahrers befindet sich stets sicher innerhalb der Fahrzeugkontur
- Für effizientes und produktives Arbeiten über den ganzen Arbeitstag

Änderungen im Sinne des Fortschritts vorbehalten. Abbildungen und technische Angaben können Optionen enthalten und sind für die Ausführung unverbindlich. Alle Maßangaben unterliegen den üblichen Toleranzen.

Linde Material Handling

Linde

Linde Material Handling GmbH

Postfach 10 01 36, 63701 Aschaffenburg, Deutschland
Telefon +49.6021.99-0, Telefax +49.6021.99-1570
www.linde-mh.de, info@linde-mh.de

Gedruckt in Deutschland 779.d.0.2.0818.IndA.Ki